

专门从立式吹塑机上取出塑料瓶类制品的机械手。

縦型ブロー成型機からボトルを取り出す為の取出機です。  
The robot specially for plastic products from vertical blowing molding machine.

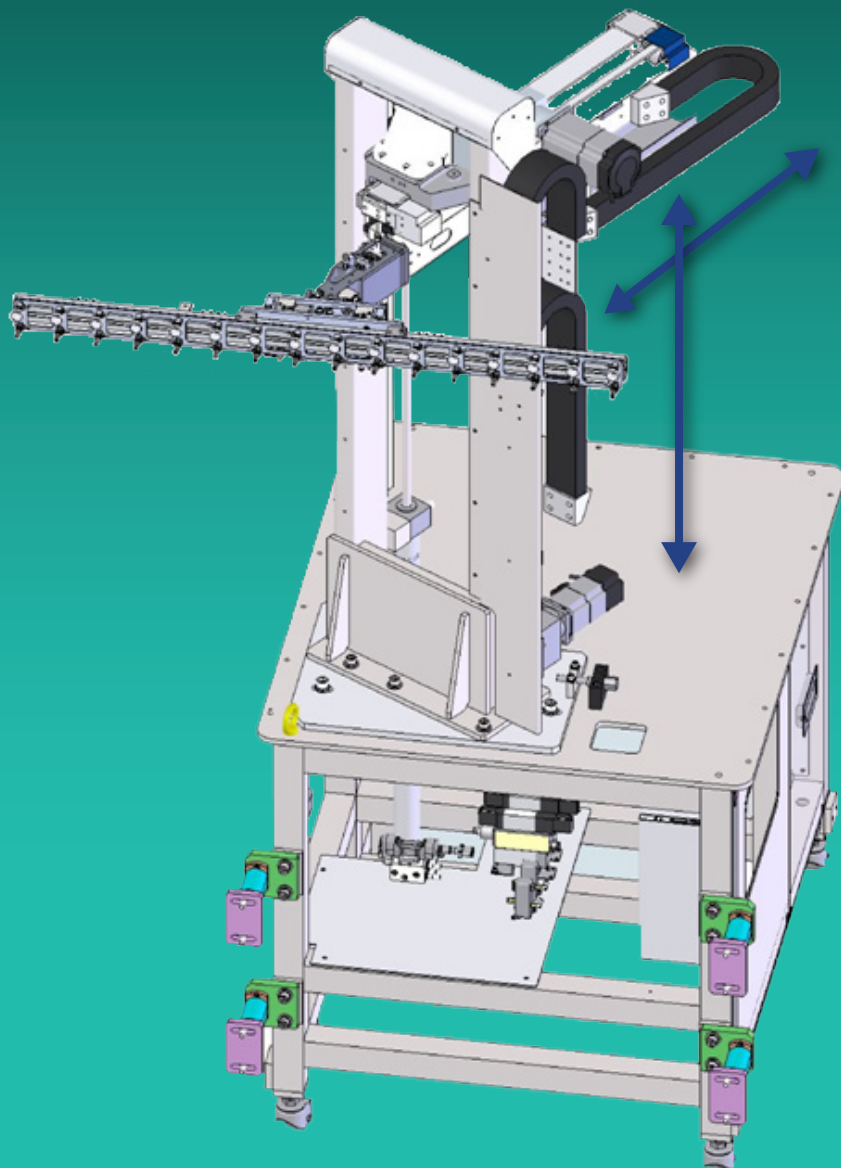

上下、进入轴采用伺服马达驱动，  
通过STEC-520控制箱进行控制。

上下、進入軸にサーボモータを使用し、  
STEC-520で制御しています。  
It's using AC servo motor driving on vertical and entry axis.

### 主要参数 主仕様 MAIN SPECIFICATION

#### ● 进入轴 進入軸 Entry axis

行程：700mm  
ストローク：700mm  
Traverse：700mm

驱动方式：AC伺服马达  
駆動方式：ACサーボモーター  
Drive system：AC servo motor

#### ● 上下轴 昇降軸 Vertical axis

行程：500mm  
ストローク：500mm  
Traverse：500mm

驱动方式：AC伺服马达  
駆動方式：ACサーボモーター  
Drive system：AC servo motor

#### ● 姿势单元 姿勢ユニット部 Posture unit

夹取方式：吸着  
チャック：吸着  
Way of clipping：Suction

姿势单元：30°反转 气压驱动  
姿勢ユニット部：30°反転 エアー駆動  
Posture unit：30°reverse Air driving

### 机器整体图

### システム全体図

Overall system diagram

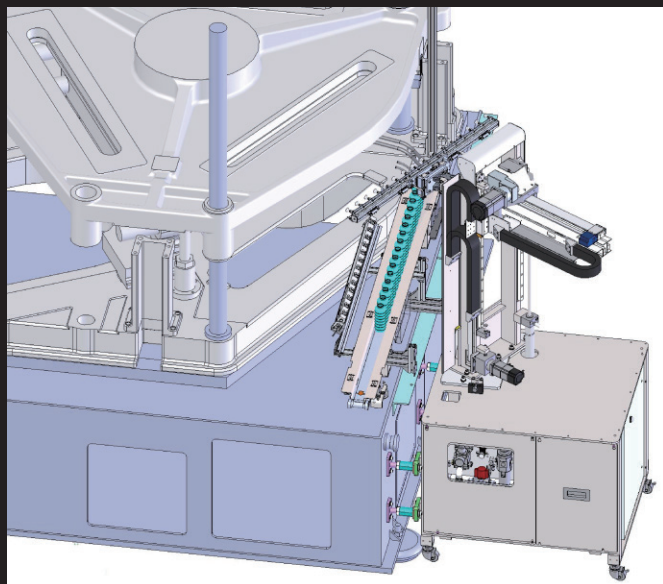
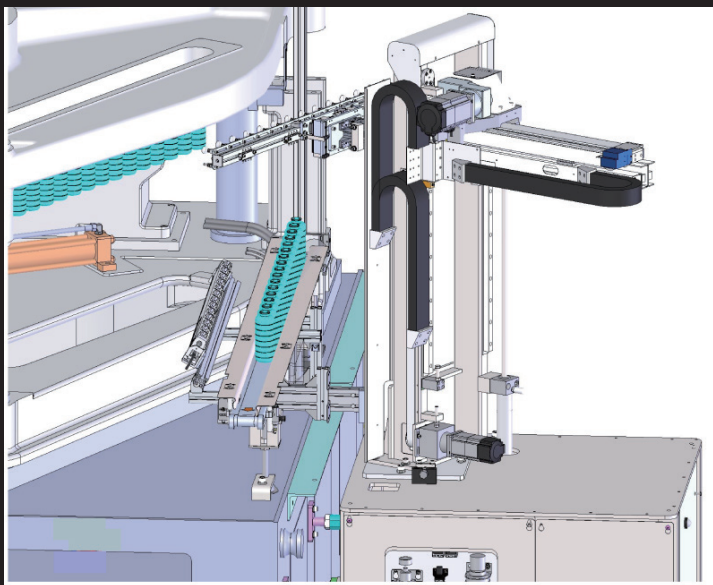

# STEC-520 操作盒

コントローラー CONTROLLER



**7英寸宽屏液晶触摸屏**  
7インチワイド液晶タッチパネル  
7 inch Wide Liquid Crystal Touch Panel

## 操作简单 イージーオペレーション EASY OPERATION

常用按键始终显示在画面左侧。  
使用頻度の高いボタンを左列に常時表記。  
Menu display buttons can be rearranged, in frequency order.

输入制品取出时间后，即可自动调节上下前后轴的速度和加速度。  
製品取出時間を入力し上下前後軸のスピードと加速度を自動調節します。  
Speed and acceleration of vertical crosswise axes are automatically adjusted by entering the product extract time.

操作盒画面中可显示吸着压力数值，可变更吸着确认的测量压力值设定。(标准1回路)  
ペンダント画面に吸着圧表示を表示し、吸着確認の検知圧力の設定も変更可能。(1回路標準)  
Displays the amount of suction as well as the suction pressure for confirming take-up can be adjusted from the control pendant (Standard: 1 circuit).

### USB通信端口 USB接続

USB CONNECTION

通过连接USB，可实现数据（动作程序・警报履历・操作履历等）管理。  
USBメモリ接続により、データ(動作プログラム・アラーム・操作履歴等)のハンドリングが可能。  
USB memory connection allows handing of data such as operation program / alarm history / operation history.

### 搭载高性能CPU,反应灵敏。 高性能CPU搭載によるレスポンスの向上

IMPROVEMENT IN OPERATION RESPONSE WITH HIGH-SPEED CPU

提高程控处理能力。  
シーケンサー処理能力の向上。  
Improvement in processing capacity of sequencer.

### 控制·动力电源分离 制御・動力電源分離

SEPARATION OF CONTROL AND POWER SUPPLY

出现紧急情况时保持供电，缩短安全重启、复归的时间。  
緊急時の電源確保による安全な再起動、復帰時間の短縮。安全規格への対応。  
Safe reboot and reduction of recovery time with emergent power source.

### 制振控制 制振制御

VIBRATION CONTROL

流畅的停止动作实现周期缩短。  
スムーズな停止動作によるサイクルアップ。  
Cycle improvement by smooth stop operation.

### 标配绝对编码器 アブソリュートエンコーダーの標準搭載

STANDARD USE OF ABSOLUTE ENCODER

接入电源时无需原点复归。去掉感应块，减少机器保养负担。  
電源投入時の原点復帰不要。センサー・ドックの廃止によるメンテナンスの軽減。  
Home return with power on not required. Easy maintenance by abolition of sensor dock.

### 3国语言切换(选项) 3ヶ国語切替の対応(オプション)

THREE-LANGUAGE SWITCHING (option)

可从日语·英语·简体中文·韩语·泰语·葡萄牙语中选择3种语言，切换显示。  
日本語・英語・簡体字中国語・韓国語・タイ語・ポルトガル語(アルファベット表記)より、3ヶ国語の切り換え対応。  
Three languages can be selected from Japanese, English, Simplified Chinese, Korean, Thai, and Portuguese.

## 周期 CYCLE サイクルタイム

① 取出周期：0.95sec (含吸着时间：0.3sec)

② 全周期：3.67sec (含制品开放时间：0.5sec)

取出サイクル 0.95sec (吸着時間0.3sec含む)  
Extraction cycle 0.95sec (include time of suction 0.3sec)

全サイクル 3.67sec (製品開放時間0.5sec含む)  
All cycle 3.67sec (include time of product release 0.5sec)

### <周期动作 1サイクル動作 ACTION CYCLE >

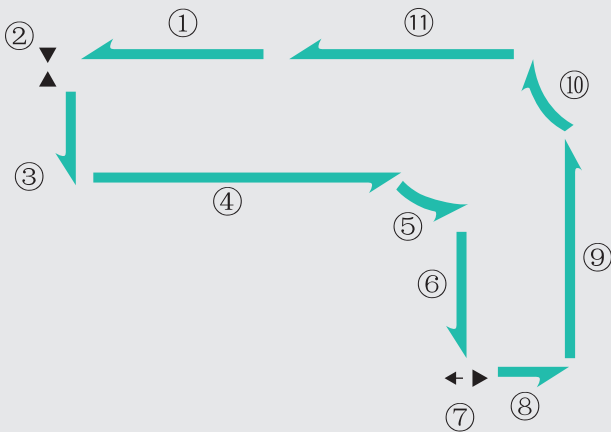

动作	動作 Motion	设定值 設定値 Set value	Time[S]
①进入	進入 Entry	400mm	0.24
②吸着	吸着 Suction		0.3
③下降	下降 Descent	30mm	0.167
④进入返回	進入戻り Entry return	600mm	0.297
⑤姿势动作	姿勢作動 Posture action	30°	0.5
⑥下降	下降 Descent	200mm	0.43
⑦制品开放	製品開放 Product release		0.5
⑧进入返回	進入戻り Entry return	50mm	0.085
⑨上升	上昇 Ascent	230mm	0.461
⑩姿势复归	姿勢復帰 Posture return	30°	0.5
⑪进入待机位置	進入待機位置 Delay position	250mm	0.19
Total:			3.67

●因改良等原因，规格及外观有所变更时，不再另行通知，敬请包涵。  
規格及び外観は、改良のため予告なく変更することがありますので、あらかじめご了承ください。

All stated here is subject to change without advance notice.

## 星精機械(上海)有限公司

STAR SEIKI (SHANGHAI) CO., LTD.

上海市徐汇区桂平路555号46栋208室  
TEL: +86-21-5423 4571 FAX: +86-21-5423 4570

Room 208, Building 46, No.555, Guiping Road, Xuhui District, Shanghai.  
PHONE: +86-21-5423 4571 FAX: +86-21-5423 4570

for more information  
[www.starseiki.cn](http://www.starseiki.cn)

### STAR机械手营业网点 - 中国地区

■ 星精机械(上海)有限公司 深圳分公司  
广东省深圳市宝安区沙井镇博岗松山工业区松山西路6号  
TEL:+86-755-2962 2620 FAX:+86-755-2962 2341

■ 星精机械(上海)有限公司 温州事务所  
浙江省温州市龙湾区万达广场5号写字楼1122室  
TEL:+86-577-5657 9033 FAX:+86-577-5587 2290

■ 星精机械(上海)有限公司 昆山分公司  
江苏省昆山市城北震庆路908号信息港大厦304室  
TEL:+86-512-5782 2231 FAX:+86-512-5782 2844

■ 星精机械(上海)有限公司 青岛分公司

山东省青岛市城阳区春阳路167号办公室411室  
TEL:+86-532-5556 5517 FAX:+86-532-5556 5518

■ 星精机械(上海)有限公司 广州分公司  
广东省广州市番禺区南村镇兴业大道3号畅兴大厦A007室  
TEL:+86-20-3708 4205 FAX:+86-20-3708 4277

■ 星精机械(上海)有限公司 余姚事务所  
浙江省宁波市余姚市凤山街道舜汇东路78号415室  
TEL:+86-574-6253 2721

■ 星精机械(上海)有限公司 武汉分公司  
湖北省武汉市经济技术开发区东风大道111号经开万达广场B3栋14-16号  
TEL:+86-27-8425 3500 FAX:+86-27-8479 2646

■ 星精机械(上海)有限公司 天津分公司  
天津市南开区复康路海泰信息广场B-806  
TEL:+86-22-5838 7675 FAX:+86-22-5811 2975

■ 星精机械(上海)有限公司 厦门事务所  
福建省厦门市湖里区长乐路3号海发商务大厦二期A308室  
TEL:+86-592-577 9994 FAX:+86-592-577 9994

■ 星精机械(上海)有限公司 苏州分公司  
江苏省苏州市新区金山路198号安达科技园6栋45楼  
TEL:+86-512-6805 8385 FAX:+86-512-6805 8250

■ 星精机械(上海)有限公司 重庆分公司  
重庆市渝北区金渝大道68号新科国际广场3栋17-18  
TEL:+86-23-6036 0877 FAX:+86-23-6036 0968

■ 星精机械(上海)有限公司 大连分公司  
大连市经济技术开发区亿隆现代城3栋15-14  
TEL:+86-411-8756 2176 FAX:+86-411-8756 2937